

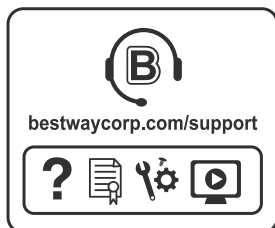

Bestway®



BAZÉNY STEEL PRO™ NÁVOD NA POUŽITIE

bestwaycorp.com/support

Pozrite sa na kanál YouTube spoločnosti Bestway 



UPOZORNENIE

vyhlad'te dno

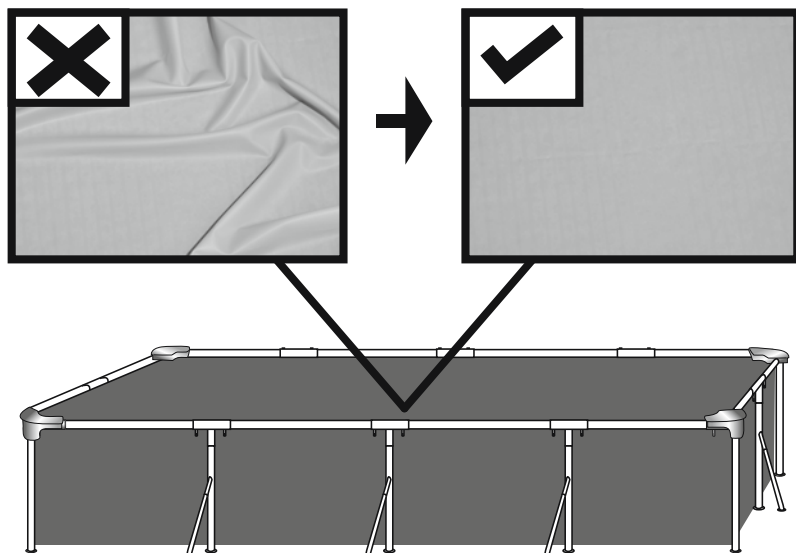

Na zakrytie podlahy napust'ite do bazéna 1 palec až 2 palce vody. Po zakrytí podlahy bazéna, jemne vyhlad'ite všetky záhyby. Začnite od stredu a postupujte v smere hodinových ručičiek smerom von.

ZOZNAM DIELOV

POZNÁMKA: Niektoré diely sú už na bazéne nainštalované.

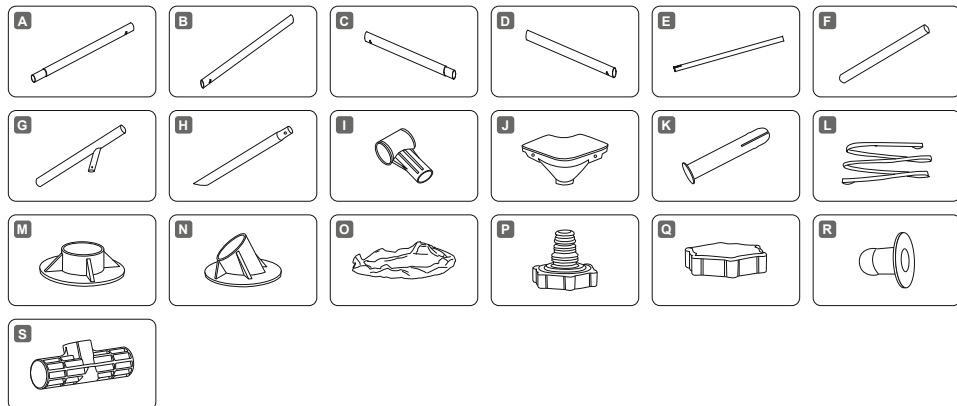

STEEL PRO™	2.21 m x 1.50 m x 43 cm (7'3" x 59" x 17")	2.59 m x 1.70 m x 61 cm (8'6" x 67" x 24")	3.00 m x 2.01 m x 66 cm (9'10" x 67" x 26")	4.00 m x 2.11 m x 81 cm (13'1" x 6'11" x 32")
	56401	56403	56404 56411 / 56412	56405 56424 / 56425
A	x0	x4	x4	x6
B	x2	x2	x2	x2
C	x6	x2	x2	x2
D	x2	x2	x2	x2
E	x0	x6	x0	x0
F	x8	x4	x4	x4
G	x0	x0	x6	x8
H	x0	x0	x6	x8
I	x4	x6	x6	x8
J	x4	x4	x4	x4
K	x8	x8	x8	x8
L	x0	x0	x1	x1
M	x8	x4	x10	x12
N	x0	x0	x6	x8
O	x1	x1	x1	x1
P	x1	x1	x1	x1
Q	x1	x1	x1	x1
R	x2	x2	x2	x2
S	x0	x6	x0	x0

KONŠTRUKCIA

Pred montážou bazéna venujte niekoľko minút kontrole všetkých dielov a zoznámte sa s ich polohou.

POZNÁMKA: Náčres slúži iba na ilustráciu. Nejedná sa o skutočný výrobok. Nie sú v mierke.

2.21 m x 1.50 m x 43 cm (7'3" x 59" x 17")

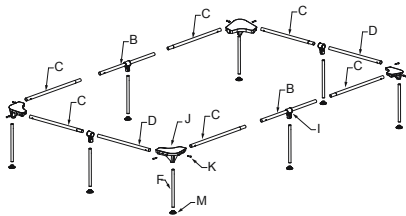

2.59 m x 1.70 m x 61 cm (8'6" x 67" x 24")

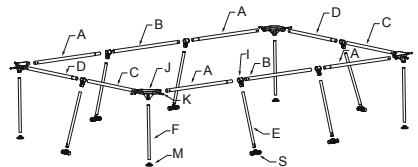

3.00 m x 2.01 m x 66 cm (9'10" x 67" x 26")

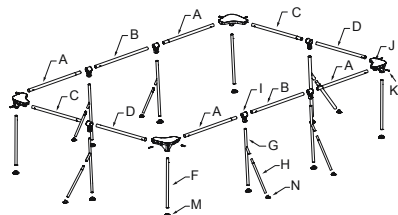

4.00 m x 2.11 m x 81 cm (13'1" x 6'11" x 32")

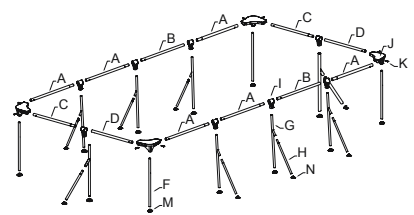

⚠ UPOZORNENIE

Starostlivo si prečítajte a dodržiavajte všetky informácie v tomto návode pre používateľa ešte pred inštaláciou a používaním bazény. Tieto varovania, pokyny a bezpečnostné pokyny riešia niektoré všeobecné riziká súvisiace s rekreáciou vo vode, nezahŕňajú však všetky riziká a nebezpečenstvá vo všetkých prípadoch. Vždy dávajte pozor, používajte zdravý rozum a správne posúdenie, pokiaľ sa venujete akýchkoľvek aktivitách vo vode. Tieto informácie odložte pre budúce použitie.

Bezpečnosť neplavcov

- Celý čas sa vyžaduje sústavný, aktívny a pozorný dozor dospelých osoby nad slabými plavcami a neplavcami (nezabudnite, že pre deti do 5 rokov platí najvyššie riziko utopenia).
- Poverte kompetentného dospelého dozorom vždy, pokiaľ sa bazén používa.
- Slabi plavci a neplavci by mali používať pri využívaní bazény osobné ochranné pomôcky.
- Pokiaľ s bazén nepoužívajú či je bez dozoru, odstráňte z bazény i jeho okolia všetky hračky, aby ste zabránili tomu, že by priťahovali deti.

Bezpečnostné zariadenia

- Aby ste zabránili utopeniu detí, odporúča sa zabezpečiť prístup k bazénu ochrannými zariadeniami. Aby ste zabránili deťom, aby lezli na napúšťací či vypúšťací ventil, odporúčame nainštalovať bariéru (a v príslušných prípadoch zabezpečiť všetky dverka a okná), aby ste zabránili neoprávnenému prístupu do bazény.
- Bariéry, kryty bazénov, bazénové alamy či podobné bezpečnostné zariadenia sú užitočné pomôcky, nenahrádzajú však sústavný a kompetentný dozor dospelých osoby.

Bezpečnostné vybavenie

- V blízkosti bazény odporúčame udržiavať záchranné prostriedky (napr. plávajúce koleso).
- V blízkosti bazény udržiavajte fungujúci telefón a zoznam núdzových telefonných čísel.

Bezpečné používanie bazény

- Podporujte všetkých používateľov, najmä deti, aby sa naučili plávať.
- Naučte sa základné postupy prvej pomoci (kardiopulmonálnu resuscitáciu - KPR) a tieto znalosti si pravidelne obnovujte. Môže to priniesť záchranu života v prípade stavu núdze.
- Používateľov bazény vrátane detí poudzte, čo majú v prípade núdze robiť.
- Nikdy sa nepotápajte v plytkej vode. Mohlo by to spôsobiť vážne poranenia či smrť.
- Bazén nepoužívajte, pokiaľ požívate alkohol či lieky, ktoré môžu ohroziť vašu schopnosť bazén bezpečne používať.
- Pokiaľ sa používa kryt bazény, odstráňte ho úplne z povrchu vody, než do bazény vstúpite.
- Používateľov bazény chráňte pred chorobami z vody tým, že budete vodu udržiavať ošetrovanú a dodržiavaním správnej hygieny. Prečítajte si postupy na úpravu vody v návode pre používateľa.
- Chemikálie (napr. na ošetrovanie vody, čistiacie či dezinfekčné prostriedky) udržiajte mimo dosah detí.
- Použite značky uvedené nižšie. Značky je treba umiestniť na viditeľnom mieste do 2 metrov od bazény.



Deti vo vode udržiavajte pod dozorom. Zákaz potápania.

- Odstrániteľné schodky je treba postaviť na vodorovný povrch.
- Bez ohľadu na materiál použitý na konštrukciu bazény, vzrúpné povrchy je treba pravidelne kontrolovať aby ste zabránili poraneniam.
- Pravidelne kontrolujte skrutky a matky; odstráňte triesky či iné ostré hrany, aby ste zabránili poraneniam.

POZOR: Vypustený bazén nenechávajte vonku. Prázdny bazén sa môže deformovať a/alebo posunúť v dôsledku tepla.

- Pokiaľ máte filtračné čerpadlo, pokyny nájdete v jeho návode na použitie.

UPOZORNENIE! Čerpadlo sa nesmie používať, pokiaľ sú v bazéne osoby!

- Pokiaľ máte schodky, pokyny nájdete v návode na použitie schodkov.

UPOZORNENIE! Použitie bazény predpokladá dodržiavanie bezpečnostných pokynov uvedených v návode na prevádzku a

údržbu. Aby sa zabránilo utopeniu či iným závažným poraneniam, venujte mimoriadnu pozornosť možnosti neočakávaného vstupu detí do 5 rokov do bazény a zabezpečte prístup k nemu. V priebehu kúpania majte tieto deti neustále pod dozorom dospelých osoby.

Pozorne si prečítajte a odložte na neskoršie použitie.

VYBERTE SPRÁVNE MIESTO

Povrch zvolený pre inštaláciu bazény musí rešpektovať tieto technické vlastnosti:

1. Z dôvodu hmotnosti vody vo vnútri bazény a hmotnosti používateľov bazény je nesmierne dôležité, aby povrch zvolený pre inštaláciu bazény bol schopný rovnomerne podporovať celkovú hmotnosť po celú dobu inštalácie bazény. Pri výbere povrchu je potrebné vziať do úvahy, že pri používaní alebo v daždi môže z bazény vytekať voda. Ak voda zmäččí povrch, môže stratiť schopnosť uniesť hmotnosť bazény.
2. Pravidelne kontrolujte polohu zvislých nôh a podpier U. Musia byť vždy na rovnakej úrovni ako je dno bazény. Ak zvislá noha alebo podpera U začne klesať do zeme, okamžite vypustite vodu, aby ste zabránili kolapsu bazény kvôli nerovnomernému zaťaženiu rámu konštrukcie. Zmeňte umiestnenie bazény alebo upravte povrchový materiál.
3. Bazén odporúčame umiestniť mimo dosah akýchkoľvek predmetov, ktoré by deti mohli použiť na lezenie do bazény.
4. Bazén umiestnite do blízkosti vhodného odvodného systému, ktorý zvládne pretekajúcu vodu či vypustenie bazény.
5. Povrch musí byť rovný a hladký. Ak je povrch naklonený alebo nerovný, môže to spôsobiť nevyvážené zaťaženie konštrukcie bazény. Táto situácia môže poškodiť bod zvaru plášťa a ohnúť rám. V najhoršom prípade sa môže bazén zrútiť, spôsobiť vážne zranenie osôb alebo poškodiť osobný majetok.
6. Vybraný povrch musí byť čistý od akéhokoľvek typu objektu. Vzhľadom k hmotnosti vody by akýkoľvek predmet pod bazénom mohol poškodiť alebo perforovať dno bazény.
7. Vybraný povrch musí byť čistý od agresívnych rastlín a druhov burín. Tieto typy silnej vegetácie by mohli preniknúť cez plášť a spôsobiť únik vody. Tráva alebo iná vegetácia, ktorá môže spôsobiť vznik zápachu alebo slizu, musí byť odstránená z miesta inštalácie.
8. Vybrané miesto nesmie mať nadzemné elektrické vedenie ani stromy. Skontrolujte, či miesto neobsahuje podzemné inštalácie, vedenia alebo káble akéhokoľvek druhu.
9. Vybraná poloha musí byť v dostatočnej vzdialenosti od vchodu do domu. Okolo bazény neumiestňujte žiadne zariadenie ani iný nábytok. Voda, ktorá vytekať z bazény počas používania alebo v dôsledku chybného produktu, môže poškodiť nábytok vo vnútri domu alebo v blízkom okolí bazény.
10. Vybraný povrch musí byť rovný a bez otvorov, ktoré by mohli poškodiť materiál plášťa.

Podľa vyššie uvedených dôležitých podmienok vyberte správny povrch a umiestnenie pre zostavenie bazény. Poškodené časti bazénu, vzhľadom k tomu, že povrch pre zostavenie a umiestnenie neodpovedá pokynom, nebudú považované za výrobnú chybu a nebudú podliehať záruke a nárokom na servis.

Odporúčané povrchy na inštaláciu: tráva, zem, betón a všetky ostatné povrchy, ktoré rešpektujú vyššie uvedené inštalčné podmienky.

Neodporúčané povrchy na inštaláciu: blato, piesok, štrk, dosky (palubovky), balkón, prjazdová cesta, plošina, mäkka / uvoľnená pôda alebo iný povrch, ktorý nespĺňa vyššie uvedené podmienky.

POZNÁMKA: Zoznámte sa s vyhláškami miestnej rady o oplotení, bariérach, osvetlení a bezpečnostných požiadavkách a dodržujte všetky zákony.

POZNÁMKA: Pokiaľ máte filtračné čerpadlo, pokyny nájdete v jeho návode na použitie.

POZNÁMKA: Rebrík musí súhlasiť s veľkosťou bazény a je treba ho používať iba na vstupovanie do bazény a vychádzanie z neho. Je zakázané prekračovať povolenú nosnosť rebríka. Pravidelne kontrolujte, či je rebrík správne zostavený.

ÚDRŽBA BAZÉNA

Pokiaľ nebudete dodržiavať nižšie uvedené pokyny pre údržbu, môžete tak ohroziť vaše zdravie a predovšetkým zdravie vašich detí.

Používajte chemické tablety (nie sú súčasťou balenia)

POZNÁMKA: Pri údržbe chemickými tabletami sa musí používať dávkovač Chemconnect alebo chemický plavák. Vaša zakúpená položka nemusí obsahovať žiadny z týchto dávkovačov, v tomto prípade si ho môžete kúpiť na našej webovej stránke www.bestwaycorp.com alebo u najbližšieho predajcu bazénov.

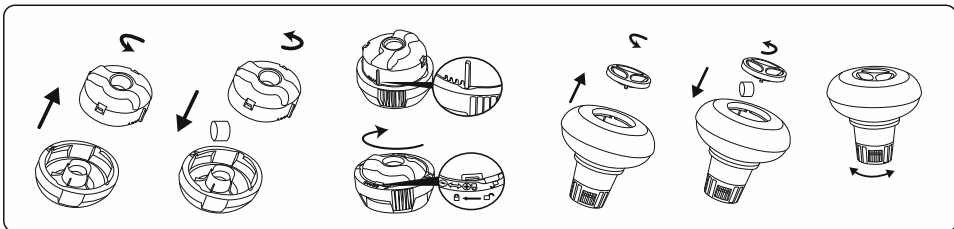

DÔLEŽITÉ: Nepoužívajte granulované tablety a ani nehádzte tablety priamo do vody. Chemikálie sa môžu usadiť na dne, poškodiť materiál a odpariť PVC.

Používajte kvapalné chemikálie (nie sú súčasťou balenia)

DÔLEŽITÉ: Pridajte chemickú tekutinu v malých dávkach do stredu bazéna, aby ste zabránili priamemu kontaktu medzi chemikáliami a PVC povrchom. Priamy kontakt môže poškodiť materiál a zafarbiť povrch.

POZNÁMKA: Pokiaľ bazén používate, vytiahnite z neho chemický dávkovač.

DÔLEŽITÉ: Po realizácii chemickej údržby a pred použitím kúpeľa použite na testovanie chemických vlastností vody testovaciu súpravu (nie je súčasťou balenia). Údržbu vody vám odporúčame vykonávať podľa nižšie uvedenej tabuľky.

Parametre	Hodnoty
Priezračnosť vody	dobrá viditeľnosť dna bazéna
Farba vody	nemala by byť viditeľná žiadna farba
Zakalenie v FNU/NTU	max. 1,5 (pokiaľ možno menej ako 0,5)
Koncentrácia dusičnanov je vyššia ako v prípade napúšťanej vody v mg/l	max. 20
Organický uhlík celkom (TOC) v mg/l	max. 4,0
Redukčný potenciál v porovnaní s Ag/AgCl 3,5 m KCl v mV	min. 650
Hodnota pH	6,8 až 7,6
Voľný aktívny chlór (bez kyseliny trikyanovej) mg/l	0,3 až 1,5
Voľný chlór používaný v kombinácii s kyselinou kyanurovou v mg/l	1,0 až 3,0
Kyselinou trikyanová mg/l	max. 100
Celkový chlór v mg/l	max. 0,5 (pokiaľ možno čo najbližšie 0,0 mg/l)

POZNÁMKA: Na poškodenia vyplývajúce z chemickej nerovnováhy sa záruka nevzťahuje. Chemikálie do bazéna sú potenciálne toxické a je treba s nimi zachádzať opatrne. Chemické výpary a nesprávne označenie a skladovanie nádob s chemikáliami predstavujú vážne riziko pre zdravie. O informácie o chemickej údržbe požiadajte vášho miestneho predajcu bazénov. Prísne dodržiavajte pokyny výrobcu chemikálií. Na poškodenie bazéna vyplývajúce z nesprávneho použitia chemikálií a chybnú správu vody bazéna sa záruka nevzťahuje.

DÔLEŽITÉ: Nadmerné používanie chemikálií môže zmeniť farbu tlača a všetky body materiálu bazéna. Môže to tiež poškodiť štruktúru vložky bazéna.

Aby váš bazén zostal čistý:

1. O radu požiadajte vášho miestneho predajcu bazénov a nakúpte chemikálie a súpravy na úpravu pH. Jedným z najdôležitejších faktorov na predĺženie životnosti podložky je neustále udržiavanie čistej a zdravej vody. Prísne dodržiavajte pokyny od odborných technikov na úpravu vody s pomocou chemikálií.
2. Vedľa bazéna umiestnite kýmlik s vodou, aby si používatelia mohli pred vstupom do bazéna umyť nohy.
3. Pokiaľ bazén nepoužívate, zakryte ho.
4. Bazén pravidelne zbavujte nečistôt, aby ste zabránili ich usadzovaniu.
5. Pravidelne kontrolujte a čistite filtračnú vložku.

6. Čistou handričkou jemne odstráňte všetok povlak spod horného kruhu.
7. V prípade dažďovej vody dávajte pozor, nezabudnite skontrolovať, či hladina vody nie je vyššia ako očakávaná. Ak áno, **PREBYTOČNÚ VODU MUSÍTE VYPUSTIŤ (ODČERPAŤ)**.
8. Pokiaľ prší, skontrolujte, či hladina vody nedosahuje vyššiu úroveň ako je stanovená hranica. Pokiaľ hladina vody prekročí stanovený limit, vypustte prebytočnú vodu z bazéna po stanovenú hladinu.

Riadna údržba môže pomôcť maximalizovať životnosť vášho bazéna.

V priebehu sezóny pri používaní bazéna je treba filtračný systém zapnúť každý deň na dlhšiu dobu, aby sa zabezpečilo aspoň jedno úplne vymenenie objemu vody.

POZNÁMKA: Filtračné čerpadlo sa používa na cirkuláciu vody a filtrovanie malých častíc. Aby voda vo vašom bazéne zostala čistá a hygienická, musíte pridávať aj chemikálie.

OPRAVA

V prípade netesnosti zalepte váš bazén pomocou lepiacej záplaty na použitie pod vodou, ktorá je súčasťou balenia. Pokyny nájdete v častých otázkach a odpovediach v časti Podpora na našej webovej stránke www.bestwaycorp.com.

DEMONTÁŽ

1. Odskrutkujte kryt ventilu na vonkajšej strane bazéna proti smeru hodinových ručičiek a odstráňte ho.
2. Adaptér pripojte k hadici a druhý koniec hadice umiestnite do oblasti, kam budete váš bazén vypúšťať. (Zoznámte sa s miestnymi vyhláškami o vypúšťaní vody.)
3. V smere hodinových ručičiek naskrutkujte na vypúšťací ventil ovládacieho krúžku adaptéra hadice. Vypúšťací ventil sa otvorí a voda začne automaticky vytekať.
POZOR: S pomocou ovládacieho krúžku môže voda vytekať kontrolovane.
4. Po dokončení vypúšťania, odskrutkujte ovládací krúžok a ventil zatvorte.
5. Odpojte hadicu.
6. Na vypúšťací ventil znovu naskrutkujte kryt.
7. Bazén nechajte vyschnúť na vzduchu.
POZOR: Vypustený bazén nenechávajte vonku.

SKLADOVANIE

1. Z bazéna prosím demontujte všetky doplnky a náhradné diely a čisté a suché ich odložte.
2. Potom, keď bazén úplne vyschne, posypte ho telovým púdom, aby ste zabránili zlepeniu jednotlivých častí. Potom bazén opatrne zložte. Pokiaľ bazén nie je úplne suchý, môže to spôsobiť vznik plesní a poškodenie vložky bazéna.
3. Podložku a doplnky uložte na suchom mieste s miernou teplotou od 5 °C / 41 °F do 38 °C / 100 °F.
4. V dažďovom období je treba bazén a doplnky uložiť podľa hore uvedených pokynov.
5. Nevhodné vypustenie bazéna môže spôsobiť vážne poranenia osôb a/alebo poškodenie osobného majetku.
6. Mimo sezónu (v zimných mesiacoch) silno odporúčame bazén demontovať. Skladujte na chladnom, suchom mieste mimo dosah detí.

INŠTALÁCIA

Inštalácia zvyčajne vyžaduje približne 10-20 minút práce 2-3 osôb bez prípravy podloženia a plnenia.

Montáž bazénu s rámom sa dá realizovať bez nástrojov. Pre predĺženie životnosti vášho bazéna je dôležité pred montážou pokropiť hornú kofajinku práškom mastenca. Mastenec nie je súčasťou dodávky a je ľahko dostupný na trhu.

POZNÁMKA: Bazén je treba montovať v nižšie uvedenom poradí. Váš bazén nainštalujte v súlade s hore uvedenými ilustráciami.

POZOR! Bazén netahajte po zemi, aby ste plášť neprederavili o ostré predmety. Bestway nenesie zodpovednosť za poškodenia spôsobené na bazéne v dôsledku chybného používania či nedodržania týchto pokynov.

POZNÁMKA: Nákresy slúžia len na ilustračné účely. Nemusi sa jednať o skutočný výrobok. Nie sú v mierke.

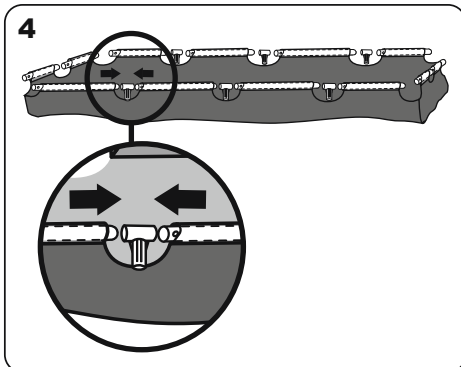
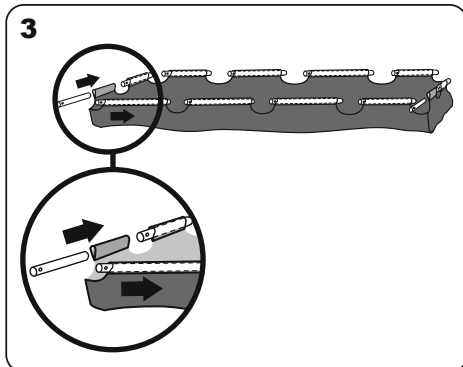
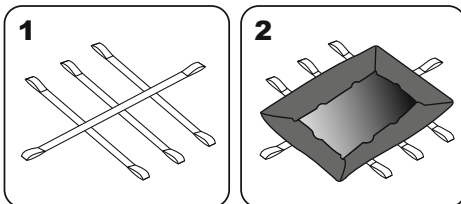

5

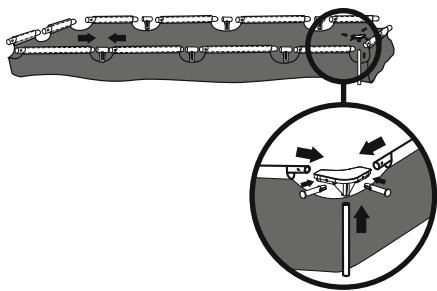

6

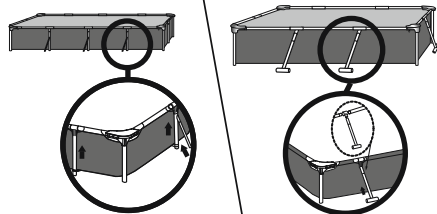
2.59 m x 1.70 m x 61 cm
(8'6" x 67" x 24")

7

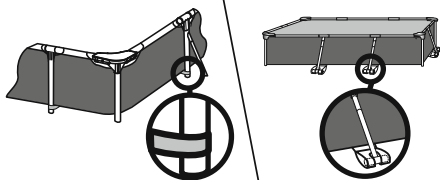
2.59 m x 1.70 m x 61 cm
(8'6" x 67" x 24")

8

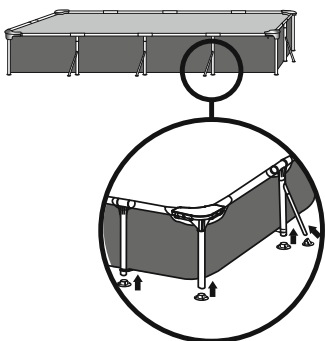

NAPLNENIE BAZÉNA VODOU

POZOR: Pri naplňaní vodou nenechávajte bazén bez dozoru.

1. Bazén naplňte po vypúšťací ventil.

ZASTAVTE

2. Vypnite vodu. Skontrolujte, či sa voda nehromadí na niektorej strane bazéna, aby ste mali istotu, že je rovinný. Pokiaľ bazén nie je vyrovnaný, vypustte vodu a znovu upravte rovnosť podkladu odstránením prebytočného materiálu. Bazén sa nikdy nepokúšajte posúvať naplnený vodou, v opačnom prípade to môže spôsobiť vážne telesné poranenia či poškodenia bazénu.

POZNÁMKA: Váš bazén môže vo vnútri dosahovať pomerne vysokého tlaku. Pokiaľ má váš bazén vypukliny alebo nerovné boky, potom nie je bazén rovinný a boky môžu prasknúť a uvoľniť tak všetku vodu a spôsobiť vážne poranenia a/alebo škody na majetku.

3. Pokiaľ je bazén rovinný, naplňte ho po najnižší ventil čerpadla.

ZASTAVTE

4. Vypnite vodu. Skontrolujte, či ventily pevne držia.

5. Naplňte bazén, kým voda nedosiahne čiaru zvaru umiestnenú vo vzdialenosti 1,6"-4,7" (4 cm - 12 cm) od horného okraja bazéna.

NENAPLNĀJTE PRÍLIŠ, mohlo by to spôsobiť kolaps bazéna. V prípade veľkých dažďov môže byť potrebné odpustiť trochu vody na dodržanie požadovanej maximálnej úrovne.

6. Skontrolujte, či z bazéna neuniká voda cez ventily alebo zvary, skontrolujte, či sa na zemi nenachádza uniknutá voda. Pred skončením takejto kontroly nepridávajte žiadne chemikálie.

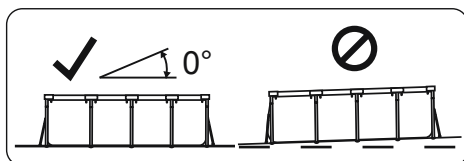
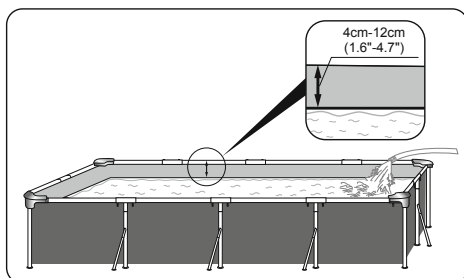

POZNÁMKA: Nákresy slúžia iba na ilustráciu. Nejedná sa o skutočný výrobok. Nie je v mierke.

POZOR: Čerpadlo nepoužívajte, pokiaľ sa používa bazén.

V priebehu sezóny používania bazénu je treba filtračný systém zapnúť každý deň na dosť dlho, aby sa zabezpečilo aspoň jedno úplne vymenenie objemu vody.



For support please visit us at:
bestwaycorp.com/support

©2021 Bestway Inflatables & Material Corp.

All rights reserved/Tous droits réservés/Todos los derechos reservados/Alle Rechte vorbehalten/Tutti i diritti riservati

Trademarks used in some countries under license from/

Marques utilisées dans certains pays sous la licence de/

Marcas comerciales utilizadas en algunos países bajo la licencia de/

Die Warenzeichen werden in einigen Ländern verwendet unter Lizenz der/

Marchi utilizzati in alcuni paesi concessi in licenza a

Bestway Inflatables & Material Corp., Shanghai, China

Manufactured, distributed and represented in the European Union by/

Fabriqué, distribués et représentés dans l'Union Européenne par/Fabricado, distribuido y representado en la Unión Europea por/

Hergestellt, vertrieben und in der Europäischen Union vertreten von/Prodotto, distribuito e rappresentato nell'Unione Europea da

Bestway (Europe) S.r.l., Via Resistenza, 5, 20098 San Giuliano Milanese (Milano), Italy

Distributed in Latin America by/Distribué en Amérique latine par/Distribuido en Latinoamérica por/Distribuido na América Latina por

Bestway Central & South America Ltda, Salar Ascotan 1282, Parque Enea, Pudahuel, Santiago, Chile

Distributed in Australia & New Zealand by **Bestway Australia Pty Ltd, Unit 2/98-104 Carnarvon St Silverwater, NSW 2128, Australia**

Tel: Australia: (+61) 29 0371 388; New Zealand: 0800 142 101

Distributed in United Kingdom by **Bestway Corp UK Ltd, 8 Wentworth Road, Heathfield Industrial Estate, Newton Abbot, Devon, TQ12 6TL**

Exported by/Exporté par/Exportado por/Exportiert von/Esportato da

Bestway (Hong Kong) International Ltd./Bestway Enterprise Company Limited

Suite 713, 7/Floor, East Wing, Tsim Sha Tsui Centre, 66 Mody Road, Kowloon, Hong Kong

Tel: +86 21 69135588 (For U.S. and Canada)

www.bestwaycorp.com